

„Sich's leichter machen –  
beim Liegen, Sitzen, Stehen  
oder Gehen.“

BEHELFE FÜR MOBILITÄT UND PFLEGE  
WWW.AGIL-UND-MOBIL.AT

AGIL UND MOBIL

## STEHTISCH

- . Einfach – wirkungsvoll
- . Für einfache Versorgungen
- . Der Trainierende wird sehr sicher und stabil gehalten (Sicherheitsgurt-Verschluss)
- . Stehen kann sehr viele positive gesundheitliche Aspekte haben (z.B. Muskulaturerhaltung bzw. -aufbau / Knochenfestigkeit / Kreislauf, / Atmung / Innere Organe aktivieren (Darm, Blase...) / Kontrakturprophylaxe / Dekubitusprophylaxe / Spastikreduzierung.....)
- . Tischfläche, Kniepolster, Beckenstütze jeweils höheninstellbar / Beckenstütze zusätzlich tiefeneinstellbar
- . Optional: Fersenhalterung, seitliche Beckenpelotten, Transportrollen

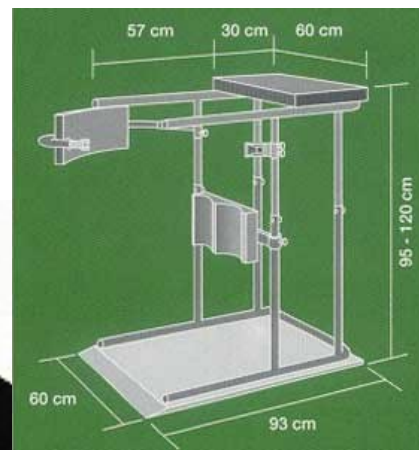

SIEGFRIED JAKOB  
KIRCHSTR. 10  
A 6890 LUSTENAU  
T 0664/3048580